

ITM. / ART. 408968

MFR# 0M240

Recliner / Sillón reclinable



# Assembly Instructions

## Instrucciones de ensamble

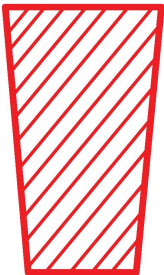

**IMPORTANT,** RETAIN FOR FUTURE REFERENCE: READ CAREFULLY  
For more information, visit: [www.northridge-home.com](http://www.northridge-home.com)

**IMPORTANTE:** CONSERVE PARA FUTURA REFERENCIA. LEA  
CUIDADOSAMENTE

Para más información, visite: [www.northridge-home.com](http://www.northridge-home.com)



For parts or customer service call: **1-866-387-8065**

Or email: [info@northridge-home.com](mailto:info@northridge-home.com)

(English, French and Spanish languages spoken)

Monday-Friday 8am - 8pm (EST).

Telephone number is only valid in the United States and Canada.

Para solicitar piezas o hablar con un representante  
de atención al cliente, llame al **1-866-387-8065**

Correo electrónico: [info@northridge-home.com](mailto:info@northridge-home.com)

(Atención en español, inglés y francés)

De lunes a viernes, de 8am - 8pm., hora del este.

El número es válido solamente en los Estados Unidos y Canadá.

Telefono no válido en Mexico.

**WARNING:** Small parts choking hazard  
**ADVERTENCIA:** Piezas pequeñas. Riesgo de asfixia.

A x 1

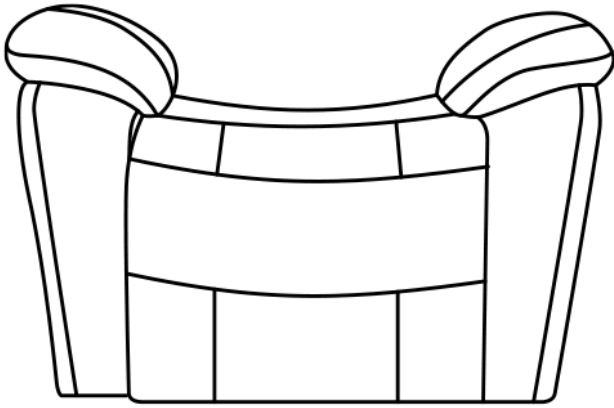

B x 1

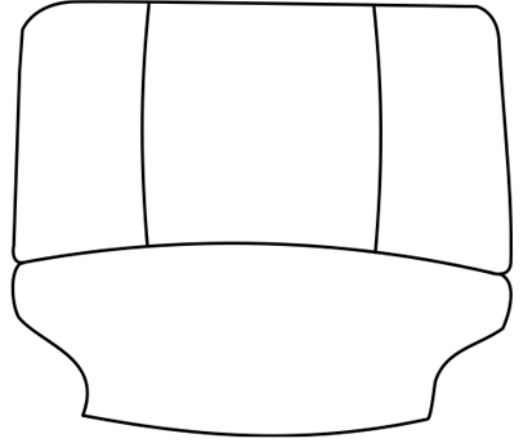

C x 1



D x 1



### Caution

Do not allow children to play on this piece of furniture, or operate the mechanism. Leg rest folds down upon closing, possibly causing injury. Always leave in an upright and closed position and keep hands and feet clear of mechanism. Only the occupant should operate it.

### Atención

No permita que niños jueguen en el sillón ni accionen el mecanismo. El reposapiés se dobla hacia abajo al cerrar, lo que puede causar lesiones. Siempre deje el sillón en posición vertical y cerrada. No acerque las manos ni los pies al mecanismo. El mecanismo debería ser activado solo por la persona sentada.

1

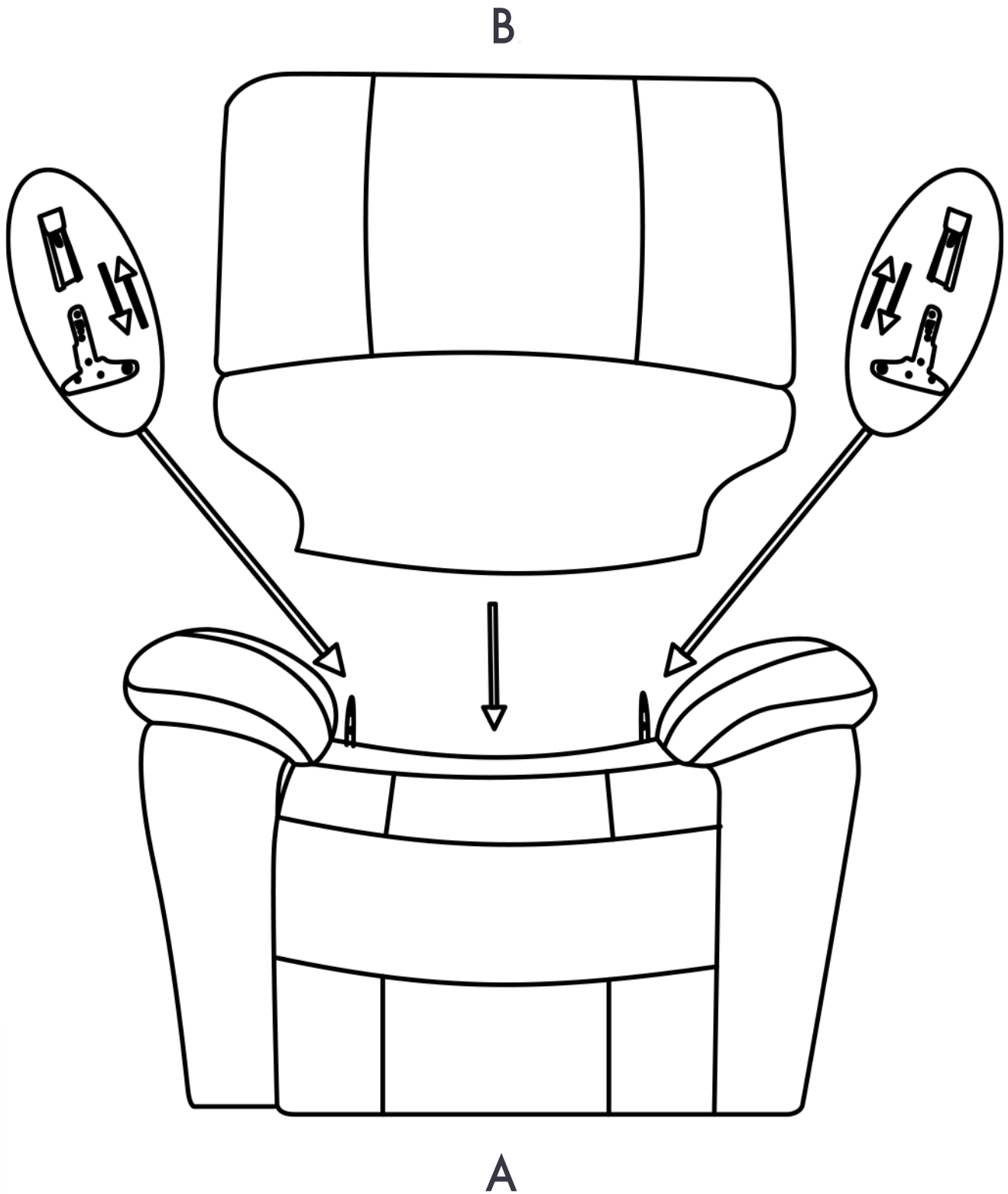

Place backrest in the metal sleeve and press down firmly on the backrest to lock into place.

Coloque el respaldo en el manguito de metal y presione firmemente el respaldo para que quede bloqueado.

2

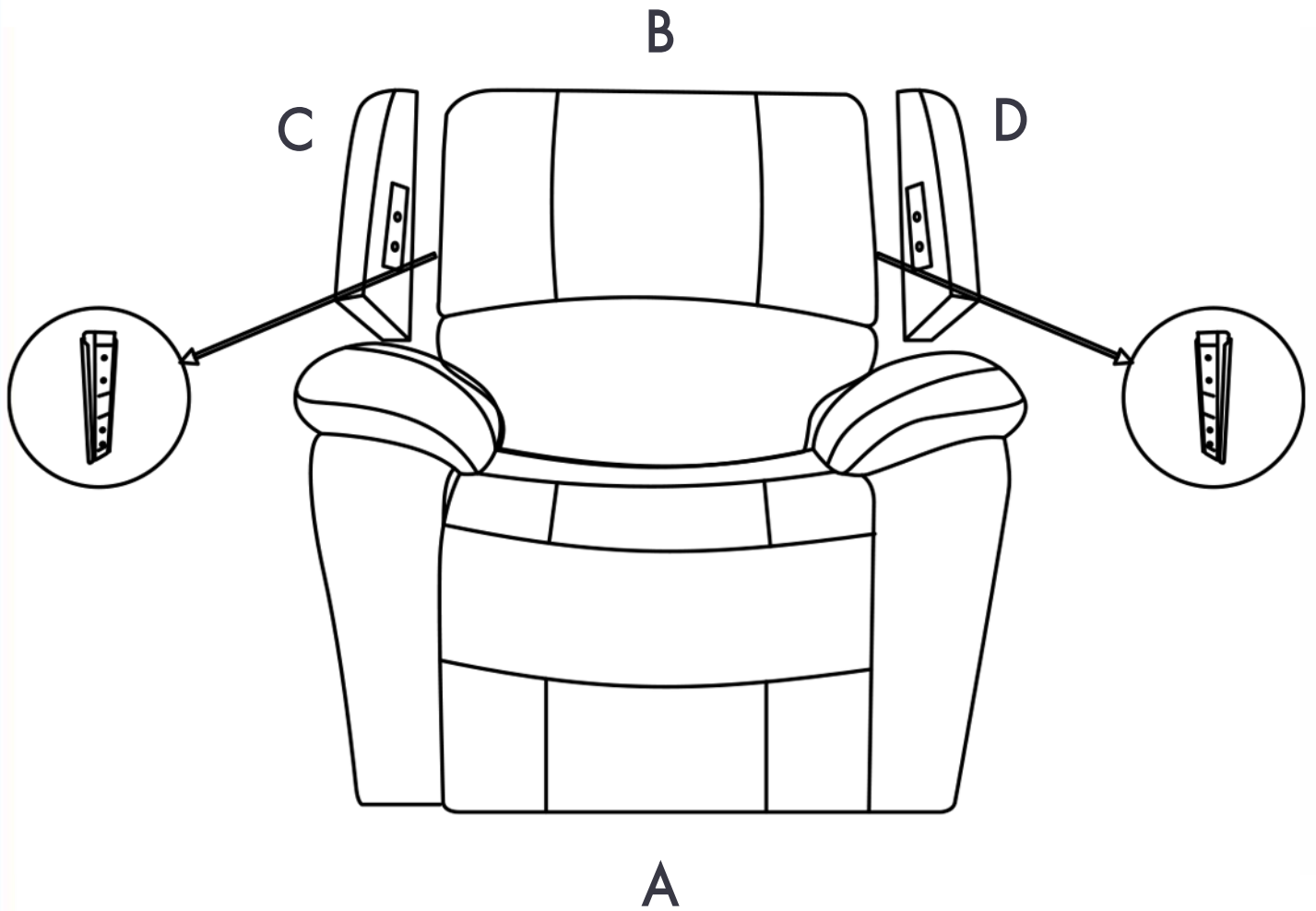

Place the left and right side wings into the metal sleeves on each side of the backrest and press down firmly to lock them into place.

Coloque las alas laterales izquierda y derecha en los manguitos metálicos a cada lado del respaldo y presione firmemente para bloquearlos en su lugar.

3

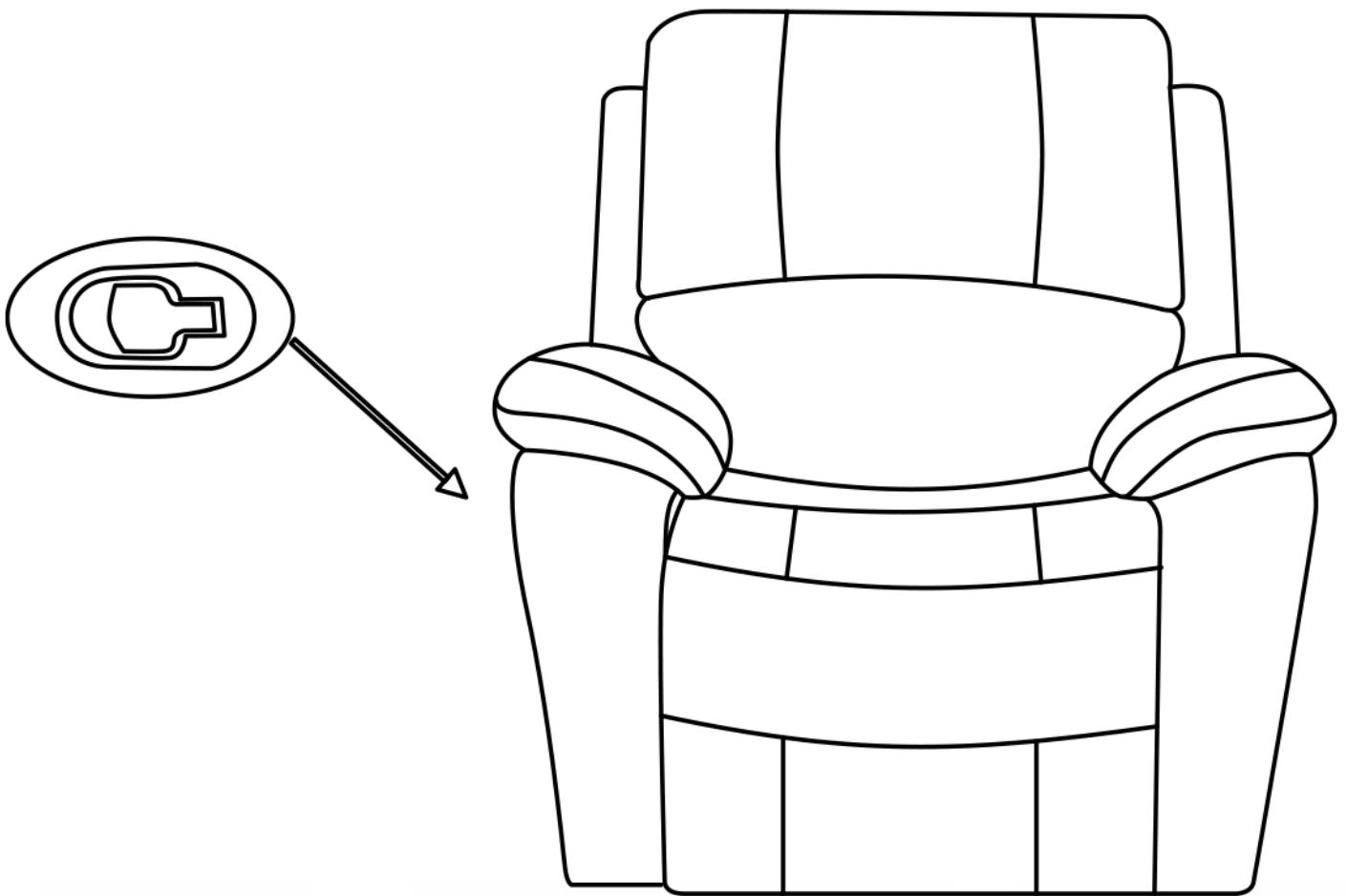

Pull the manual lever on the side to recline.

Tire de la palanca manual en el lado para reclinarse.

## Care & Cleaning:

- Avoid exposing furniture directly to sunlight or heating and air conditioning outlets.
- Exposure to sunlight or heating and air conditioning outlets will fade/damage leather.
- Wipe gently with a damp soft cloth to remove dust, dirt and any buildup.
- Wipe the leather with a professional cleanser.

## Cuidado y limpieza:

- Evite exponer el mueble directamente al sol o ponerlo cerca de un sistema de calefacción o de climatización.
- El hacerlo puede provocar la decoloración y la deterioración del cuero.
- Para eliminar el polvo, la suciedad y otros residuos, frote suavemente con un paño suave húmedo.
- Utilice un detergente profesional para limpiar el cuero.